

מחנה א' — נחל דוד

מאת

נ. אביגד

זכור מן הדין־וחשבון של אשתקד על פעולת המשלחת למדבר יהודה¹, הגיע מחנה א' בנדודיו עד לנחל דוד (ואדי סדיר) והקדיש את שני הימים האחרונים שעמדו לרשותו לבדיקת מערת־הבריכה. כבר קודם־לכן נבדקה מערה זו על־ידי אחרים², והידיעות שנצטברו בידינו עליה הקנו לנו מושג כללי על טיבה ועל התקופות שישבו בה אנשים. מאחר שבדיקות אלו היו שטחיות וחסופות, ולא היה בהן כדי לוודא, אם שימשה גם מערה זו מחסה ומקלט לאנשי בר־כוכבא ואם הוטמנו בה תעודות כתובות, או חפצים חשובים אחרים מאותה תקופה — ראינו לנכון לפקדה שנית ולערוך בה חפירה שיטתית וחיפושים מדוקדקים. כן החלטנו לבדוק את המערות בחלק התחתון, המזרחי, של נחל דוד, שפתחיהן פעורים בצוקים הצפוניים של הנחל בדרך למפל־המים של מעיין־דוד.

כבסיס למחנה א' שימשה אכסניית־הנוער של עין־גדי³. אנשי המשלחת היו גם הפעם סטודנטים של האוניברסיטה העברית, מתנדבים ממשקים ומערים ומתנדבים מחוץ־לארץ, שמספרם הגיע מ־25 עד 35 איש⁴.

א. מערת־הבריכה

מערה זו נמצאת בקאניון הגבוה, בקצה המערבי של נחל דוד. מחמת ריחוקה מן הבסיס וקרבתה לגבול לא היתה אפשרות לשפר בה את תנאי־

1. נ. אביגד, ידיעות, כה, תשכ"א, עמ' 13—18.

2. G. D. Sandel, Am Toten Meere, ZDPV, 30, 1907, S. 79—84;

3. אהרונג, סקר ארכיאולוגי בעין־גדי, ידיעות, כב, תשי"ח, עמ' 40 ואילך.

4. מר יוסי פלדמן, מנהל האכסנייה, היה לנו לעזר רב בכל פעולותינו ואף איתר כמה מן המערות שחפרנו.

4. ואלה שמות המשתתפים במשלחת: הסטודנטים — איתן אברהם (אחראי על העבודה במערת־הבריכה והרישום), בן־תור אמנון (אחראי על העבודה במערות־

העבודה. העלייה יום-יום לפתחה של המערה היתה כרוכה במאמצים מרובים, ולרוע המזל לא הותקנה בה תאורת-חשמל, כבמערות של שאר המחנות. העבודה התנהלה מתוך "מאבק" מתמיד בין מקורות-האור הקלושים של הנפט לבין ענני האבק והאפר, מזה, ובין חברי משלחתנו לבין שני גורמים אלה, מזה (לוח א, 1). אנשינו עשו את מלאכתם המסורה בתנאים הקשים ועמדו במאמץ זה ברוח טובה עד היום האחרון לעבודתנו, אף-על-פי שלא נתגלו ממצאים חשובים.

המערה ובריכתה המטויחת תוארו בדינים-וחשבונות הקודמים, והקורא יוכל לעמוד על פרטים נוספים מתוך התכניות החדשות, המובאות כאן בציורים 1—2. בדקנו את הפתח הרחב של המערה, ולא מצאנו סמוכין להשערתו של ד"ר אהרוני⁵, שפתח זה נסתם בימי-קדם על-ידי בנייה וכי הכניסה למקום היתה דרך הפתח הקטן של ה"פרוזדור". "שרידי הטיט", שראה אהרוני מעל לפתח, אינם אלא חומר טבעי, המצוי בין גושי-הסלעים. אין זה מתקבל על הדעת, שיושבי המערה סתמו את הפתח היחיד, שסיפק להם אור ואוויר, ונכנסו למערה בזחילה; ומה גם שהפרוזדור המשוער עמוק יותר מן המערה במקום זה, כפי שנתברר בשעת החפירה.

המערה (ציור 1) מתחלקת לשלושה חלקים: I—III. החלק הקדמי (1) כולל בצדו הצפוני את הבריכה המטויחת, שתכניתה ניתנת בציור 2. היא חצובה בעיקרה בסלע ומצופה אבן וטיח. מי-הגשמים היו יורדים דרך המרזב הזקוף, נשפכים תחילה אל תא-שקיעה ויורדים לאחרא-מכן אל המיכל הראשי, שצורתו צורת אמבט. הקיר הקדמי בנוי בחלקו אבן בלבד. הגבול התחתון של הטיח בחזיתו מסמן את המפלס המקורי של רצפת המערה בסמוך לבריכה. המשכה של הרצפה אינו ברור, כי השטח מכוסה בשפכים, ולא ראינו צורך לערוך

הקברים), אילן מנחם, ועדיה רות, משורר יעקב, ריינס מרשה ושילה יגאל; המתנדבים — אלטשולר דבורה, בן-גון זאב, בירנבאום עמרם, ברנר ליאון, ויסבליט מרק, זאגר רפאל, זנדברג רות, טביס תמר, טטנס הנריק, ישראלי יורם, כהן עוזי, לוי גלי, לוי גר, ניר רמי, פרס בן-ציון, קליין נתן, רוסקין מיכאל, רקס שמעון, ועוד אחרים, ששמותיהם נעדרים כאן מסיבות טכניות. צילומי הממצאים הם מעשה-ידי מר ד. חריס וצילומים אחרים — של מר ו. בראון. ציורי הכלים הוכנו בידי גב' יהודית ארנולד; מר דן בר"ג קרא הגהת. יבואו כולם על הברכה.

5. אהרוני, שם (למעלה, הערה 2), עמ' 41.

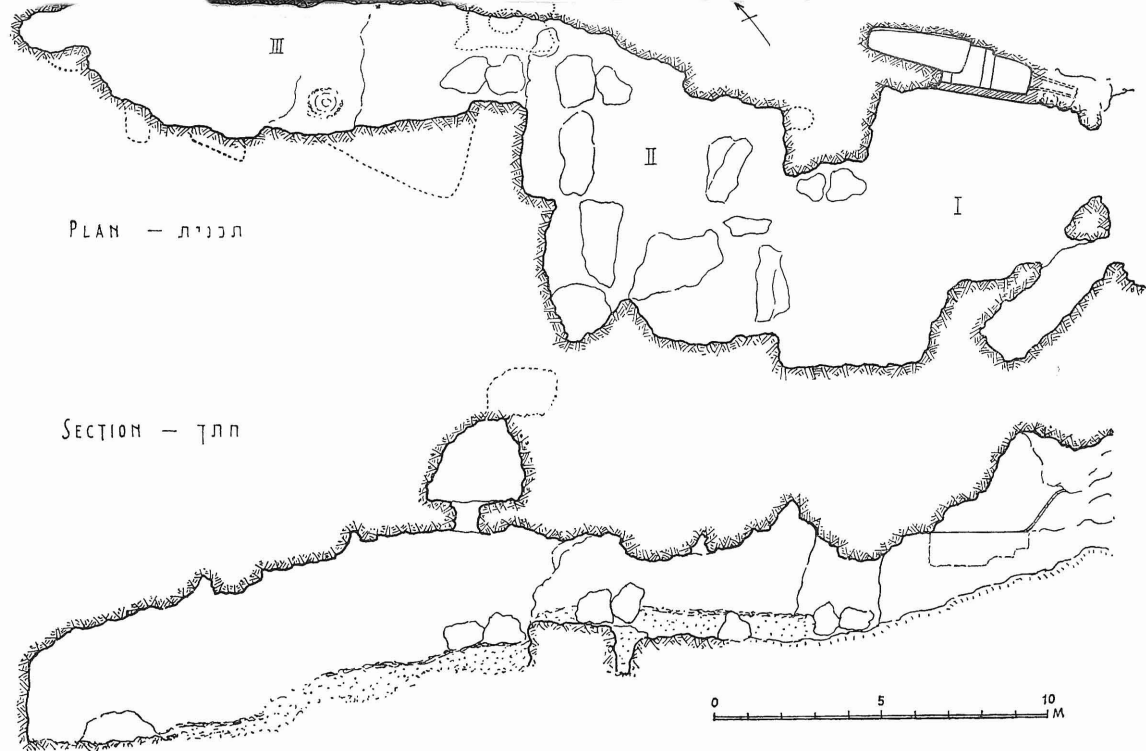

תכנית - PLAN

חתך - SECTION

ציור 1
תכנית מערת הברכה

תכנית - PLAN

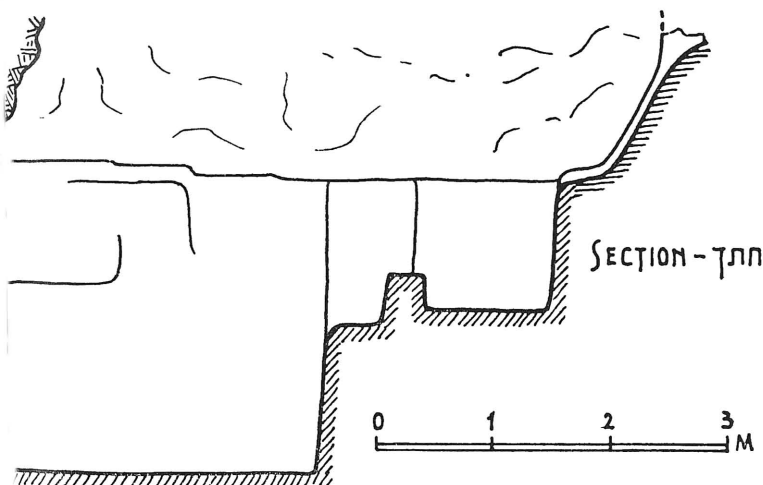
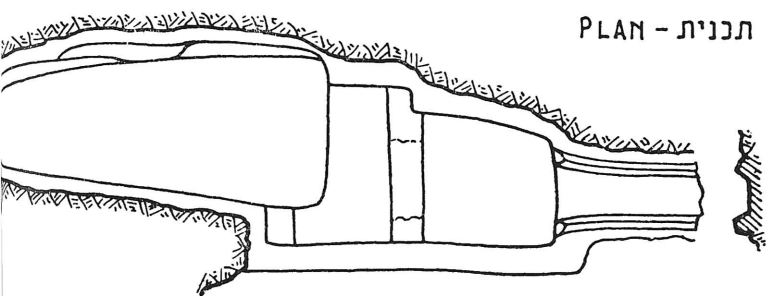

ציור 2
הבריכה

כאן חפירה. החפירות נערכו ב"חדרים" II—III. נוסף על אלה נבדקו בקפדנות כל כוך, מחילה, בור, שקע או בקע, שנתגלו לאורך קירות המערה, רצפתה ותקרתה. שיערנו, כמובן, שמקומות אלה שימשו מחבואים לחפצי-ערך, אבל לא נמצא בהם דבר. מן הראוי לציין גם את ה"ארוכה" בתקרת החדר III. שקראנו לה "כוך-העטלפים". מסתבר, שלא רק עטלפים שכנו בה, אלא גם בני-אדם, כי נמצאו שם קערה כאלקוליתית (ציור 3: 6), חרסים שונים ומחט ברזל גדולה (ידיעות, כה, לוח ז, 9).

בתחילת החפירה היינו אנוסים לפנות כמות מרובה של אבנים, פרט לגושי-
 סלע גדולים, שאי אפשר היה להזיזם. שכבה של זבל עטלפים ויעלים כיסתה
 את כל המערה, ומתחת לשכבה זו נתגלו השרידים הרגילים של יישוב בני-
 אדם במערות: אפר, שברי-עצים חרוכים (בדרך-כלל ענפי-דקלים), חרסים,
 קטעי-אריגים, חלקי מחצלות וחבלים, שיירי-מזון, עצמות וכו'. המצבר הגדול
 ביותר של אפר היה בחדר 11; הוא כיסה את גושי-האבנים הגדולים הנראים
 בתכנית. גם בחלק האחורי של המערה (111), השרוי בחשיכה מוחלטת, היו
 ריכוזי-אפר רבים. רק פה ושם היו מקומות נקיים ממנו, בעיקר על-יד
 הקירות. מצבר היישוב היה נמוך באופן יחסי—כ־50 ס"מ, בממוצע—פרט
 לכיסים עמוקים יותר בין האבנים הגדולות. ברור, שבתנאים כאלה אי-אפשר
 היה להבחין בין שכבות, כי לא היו בנמצא. ממצאים מתקופות שונות נתגלו
 לעתים זה ליד זה, והם הוגדרו על-ידינו בדרך הטיפולוגיה. להלן ניתן מבחר
 של הממצאים בסדר כרונולוגי:

התקופה הכאלקוליתית

מבחר החרסים אינו גדול, והוא כולל בעיקר שברים (צווארים, ידיות,
 בסיסים) של כלי-בית גדולים, כגון קנקנים וסירים עשויים ביד מחרס גס
 חצצי. אחדים מעוטרים בחריתות (ציור 9:3), או בפסים צבועים באדום-

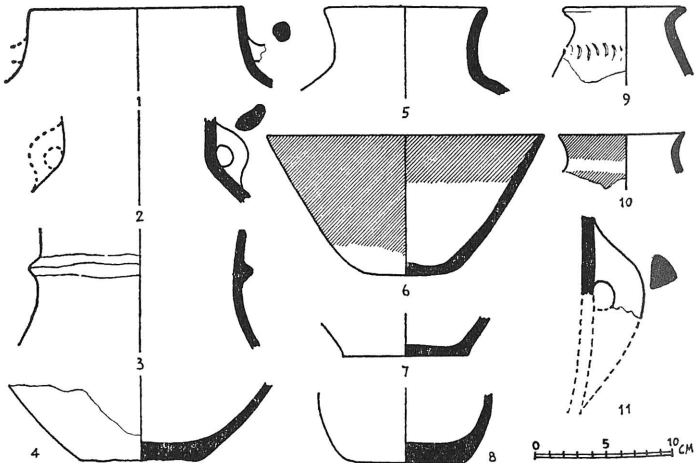

ציור 3

חום (ציור 3 : 6, 10). שהם אפייניים לתקופה. הקערה 6 (ראה גם לוח ב, 1 : 2), המחופה אדום ומפויחת מאש, נמצאה בכוך העליון שבחדר III, בעוד ששאר החרסים — כולל הידיות בלוח ב, 1 — נמצאו מפורזים במערה. אלה דומים לסוג החרסים הכאלקוליתיים שנתגלו בשאר המערות במדבר יהודה ושאפשר לומר עליהם באופן כללי, שהם טבועים בחותמה של תרבות הקיראמיקה של תלילאת-ע'סול ובאר-שבע מן המחצית השנייה של האלף הרביעי לפסה"נ. מבין הממצאים האחרים ראויים לציון כמה כלי-צור (לוח ג, 1) : ראש חץ (1), קרדום (4), שני להבים (2—3), גרזן עשוי אבן-סיד (5) וכן שני דקרים של עצם (6—7). גם שני הפלכים מחרס (8—9) הם, כנראה, מתקופה זו. עליהאבן (לוח ב, 2 : 2) הוא לדעת הפרופ' שטקליס, מסוג העליים הפאלואידיים, שהם טיפוסיים לתקופה הכאלקוליתית. תעשיית הקליעה בקש בתקופה זו מיוצגת על-ידי קטעי סלים או מחצלות (לוח ג, 2 : 1—6) ורשתות (לוח ג, 2 : 7—11). ראויים לציון הקטעים מס' 10—11, שהם מעשה קליעה עדינה ביותר, שלא נמצא כמותה במערות האחרות.

ה ת ק ו פ ה ה י ש ר א ל י ת

הממצאים מתקופה זו מועטים, וכנראה לא ישבו באותה מערה זמן רב. מבין החרסים יש לציין במיוחד את הקערה הטיפוסית (ציור 4 : 1) בעלת השפה המעובה ומירוק-האבניים (ראה גם לוח ד, 1 : 1), סיר-הבישול האפייני ברכס על הצוואר (ציור 4 : 8), הנר בעל הבסיס העבה והמוגבה (ציור 4 : 2), שברי צווארים של פכים בעלי רכסים (ציור 4 : 4—6), צוואר של פכית קטנה (ציור 4 : 3) וכן שברים של פכית שחורה. השבר של סיר-הבישול (ציור 4 : 7) הובא בתצלום בדין-וחשבון של העונה הקודמת. יש להזכיר שלוש "משקולות-נול" מחוררות עשויות טין (לוח ד, 2), שלא נתברר לנו השימוש בהן. לכל הממצאים הנ"ל יש מקבילות מדויקות במכלול הממצאים של החפירות בתל עין-גדי (תל ג'ורן), המיוחסים לסוף המאה השביעית לפסה"נ⁶. דומה, שגם החרפושיית השבורה, העשויה קריסטאל הררי ושבסיסה חלק (ציור 4 : 11), היא מתקופה זו. משקלה של המשקולת, שנמצאה בעונה

6. עיין הדין-וחשבון של משלחת עין-גדי, שיפורסם בקרוב.

הקודמת (ידיעות, כה, לוח ז, 3: 2), הוא 44.78 גר', כלומר, כמשקל המשקולות הישראליות, המסומנות בסימן \aleph 7 = 4 (שקלים) מלכותיים.⁷

התקופה הרומית

החפצים מתקופה זו מהווים את חלקהארי מכלל הממצאים במערה. מבחינת מהותם וצביונם זהים הם, בדרך-כלל, עם אלה מימי ברכוכבא, שנתגלו במערות האחרות במדבר-יהודה.

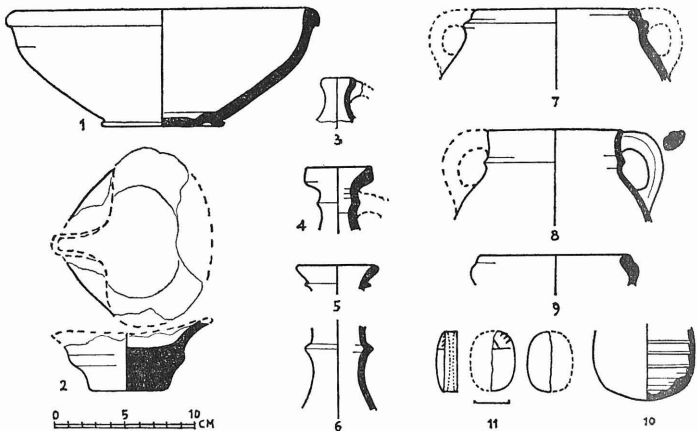

ציור 4

כלי-חרס. שברי הקנקנים שבציור 5: 1-3 הם השכיחים ביותר בכל המערות.⁸ בולטים במיוחד הם שברי הפיתוסים הגדולים (ציור 5: 7-8), בעלי השפה המעובה עם הרצועה הבהונה מתחתה או בלעדיה. כבר אהרוני⁹ עמד על טיבם זה של הכלים והגדירם כסוג של כדים גדולים ומגושמים עשויים ביד, ששימשו, קרוב לוודאי, לאגירת צרכי-מזון, והיו, כנראה, תוצרת מקומית פרימיטיבית, שלא נתגלו עד כה הקבלות להן. במערת-האיגרות

⁷ Yigael Yadin, *Ancient Judaean Weights and the Date of the 7th Samaritan Ostraca*, *Scripta Hierosolymitana*, III, 1960, pp. 1-17.

⁸ השווה מערות בנחל צאלים: ידיעות, כה, לוח יד, 2-1; משמר: שם.

⁹ עמ' 38, ציור 1: 1; ובנחל חבר: 16-24, Fig. 7: 16-24, *Atiqot*, III, p. 156.

⁹ אהרוני, שם (למעלה, הערה 2), עמ' 43, ציור 11: 13-11.

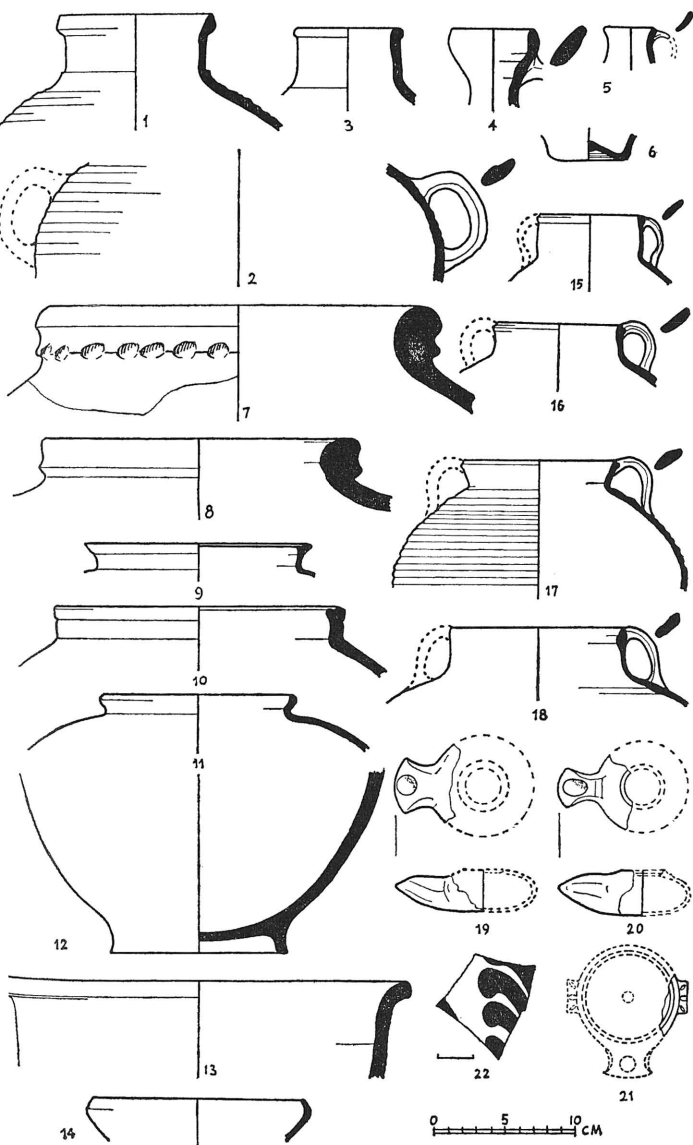

ציור 5

שבנחל חבר נמצאו שברי פיתוסים כאלה במספר רב, ואפשר היה להשלים כמה מהם ולעמוד על צורתם¹⁰. גבהם עולה על מטר אחד. במערת־הבריכה נמצאו שברי פיתוסים כאלה, שהיו מרוכזים במקום אחד בחדר 111, וסביבם חבליים עבים (לוח ז, 1), עשויים נצרים. כנראה, אלה הם משרידי הכדים הגדולים, ששימשו לאגירת מזון, שכבר סאנדל, הראשון שבדק מערה זו, נתקל בהם.

סירי־הבישול דקי הדפנות המצולעות (ציור 5: 15—18) הם מן הכלים השכיחים ביותר. מסתבר, שלא חל כמעט שינוי בצורתם בתקופה שבין המאה הראשונה לפסה"נ ועד למאה השנייה לספה"נ. כיוצא דופן במכלול החרסים יש להזכיר את החרס הנבטי הקטן (ציור 5: 22).

הנר שבציור 5: 21 ראוי לציון מיוחד. שרד ממנו שבר זעיר בלבד, ששוחזר על־פי דוגמות מחוץ־לארץ¹¹. בארץ־ישראל הוא נדיר מאוד. הנר מחופה בצבע אדום, וטיפוסיות לו שתי הידיות המלבניות בצדדים, המכוונות לעתים "ידיות־אזניים". סוג זה של נר מיוחס למאה הא' לספה"נ.

שני שברי הנרות שבציור 5: 19—20, בעלי החרטום הקשות, עשויים על אבניים ומקורצפים מתחתם בסכין. הם ידועים בשם "נרות הירודיאניים" מחמת שכחותם בפרק־הזמן שמימי הורדוס ועד לחורבן הבית השני¹². לאחרונה נתגלו שברי נרות כאלה במערות מדבר יהודה בקונטסט כללי, המאפשר לייחסם לימי בר־כוכבא, תוך הסתמכות על תעודות כתובות ומטבעות¹³. לאור עובדות אלה יש אולי להאריך את משך תפוצתם של הנרות

¹⁰ Atiqot, III, p. 157, Fig. 8: 1-6, 11.

H. B. Walters, *Catalogue of the Greek and Roman Lamps in the British Museum*, 1914, Pl. XLI, 73-73, p. 77, Nos. 513-515.

¹² ראה דיון מפורט על טיפוס־נר זה: P. Kahana, *Rock-cut Tombs at Hūqoq*; Notes on the Finds, 'Atiqot, III, 1961, pp. 135-139 (שם ביבליוגרפיה); Poul W. Lapp, *Palestinian Ceramic Chronology 200 B.C.-A.D. 70*, New Haven 1961, p. 193; R. H. Smith, *The Herodian Lamps of Palestine, Types and Dates*, *Berytus*, 14, 1961, p. 53.

¹³ במערת־האגרות ובמערת־האימה בנחל חבר, במערה 40 בנחל צאליים (לא פורסמו) ובמערת־המטמון בנחל משמר (ידיעות, כה, עמ' 38, ציור 1: 7). גם במערה שבוואזי מורבעת נמצא נר הירודיאני ויחד עמו חומר קיראמי ומטבעות מן המאה הא' לספה"נ, המורים, לדעת החופרים, על כך, שהמערה היתה מיושבת לזמן־מה

ההירודיאניים עד לאמצע המאה הב'. הוא הדין לגבי הנר שבציור 21:5, עם זאת יש מקום לשקול את האפשרות, שהנרות ההירודיאניים הובאו למערת הנ"ל על-ידי מבקרים בודדים במאה הא' לספה"נ¹⁴.

כלי-זכוכית¹⁵. במערת-הבריכה נמצאו 14 שברים של כלי-זכוכית, כולם של כלים מנופחים. השברים ברובם עשויים זכוכית ירקקת-בהירה בעלת גוון כחלחל; שבר אחר הוא בצבע ירוק-זיתי; ושבר אחר עשוי זכוכית בהירה, בעלת גוון ירוק-בהיר. אף הזכוכית כאן, בדומה למרבית שברי-הזכוכית מן המערות האחרות במדבר יהודה, נשתמרה במצבה המקורי, הודות ליובש השורר באיזור, בלא שהתהוותה עליה "חלודת-זכוכית".

כל אלה היו כלי-שימוש יומיומיים רגילים, וקרוב לוודאי, שלא היו בשימוש זמן רב לפני שהובאו למערה. הואיל והנתונים ההיסטוריים והארכיאולוגיים כאחד מאפשרים לייחס את כל השברים הנ"ל לתקופת ברי-כוכבא, הרי ראוי לייחסם בוודאות לשליש הראשון של המאה הב' לספה"נ.

א. בקבוקים דמויי-פמוט (ציור 6:1,7). ארבעה שברים הם מבקבוקים דמויי-פמוט. טיפוס זה היה נפוץ מאוד בארץ-ישראל במאות הא'—הג' לספה"נ¹⁶.

ב. בקבוק מצולע (ציור 6:2). שני שברים הם מדופן של בקבוק בעל צלעות אנכיות. כלים בעלי צלעות מסוג זה מופיעים לראשונה בסוף המאה הא' לספה"נ, והם אפייניים לכל התקופה הרומית¹⁷.

גם בימי המרד הראשון, ראה: P. Benoit, J. T. Milik & R. de Vaux, *Les Grottes de Murabba'at*, Oxford 1961, Fig. 8: 12, pp. 31 f., 47 f.

14. דעה זו הובעה על-ידי כהנא, שם (למעלה, הערה 12), עמ' 137. כנגד דעה זה לא שרד אף אחד מזמן השימוש במערה בימי ברי-כוכבא, ואף במערות האחרות הנ"ל, וששלושת הנרות שנמצאו במערת-הבריכה נשאר מהביקורים האלה, ולעומת זה לא שרד אף אחד מזמן השימוש במערה בימי ברי-כוכבא ואף במערות האחרות שנחפרו בידי משלחותינו לא נמצאו עד כה מטבעות או תעודות, שיש בהן ראייה של ממש לשימוש במערות בימי המרד הראשון.

15. הרשימה על כלי-הזכוכית נכתבה בידי מר דן בר"ג.

16. ראה: C. Isings, *Roman Glass from Dated Finds*, Groningen 1957, Forms 28b, 82

17. בקבר מן הרבע האחרון של המאה הא' לספה"נ, שנחשף באי סיפנוס, נמצא בקבוק מטיפוס זה. וראה: G. Mackworth Young, *Excavations in Siphnos*, IV: *The Roman Graves of the First Century A.D.*, *Annual of the British School at Athens*, 44, 1949, pp. 81, 88, Pl. 32: 4

ג. קערות (ציור 6 : 3-7). השפיות והבסיס הם מטיפוסי-הקערות המופיעים לראשונה במחצית השנייה של המאה הא' לספה"נ, והיו טיפוסיים לכל התקופה הרומית. אף הידית שעל גבי השפה 4 אפיינית היא לפרק-זמן זה¹⁸.

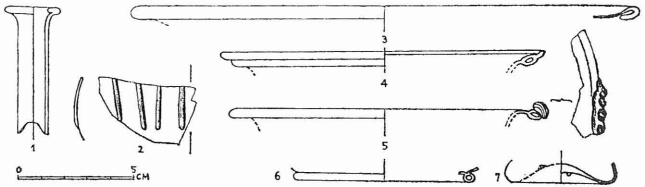

ציור 6

שונות. ראש-החץ בעל שלוש הצלעות (ציור 7 : 5) שונה מן החץ בעל החתך המרובע שנמצא בעונה הקודמת (ידיעות, כה, לוח ז, 8), והוא זהה עם החצים, שהיו בשימוש בידי לוחמי ברי-כוכבא, שנתגלו בשאר המערות. כמור כן נמצאו קני-חצים שבורים (לוח ד, 3), שמן הראוי להשוותם עם החצים באחת המערות של נחל צאלים (ידיעות, כה, לוח יג, 1-3). שני השברים של מסרק-העץ (לוח ה, 1 : 1-2) טעונים אף הם השוואה למסרק השלם מן העונה הקודמת (ידיעות, כה, לוח ז, 7). כן יש לייחס, כנראה, לתקופה זו את

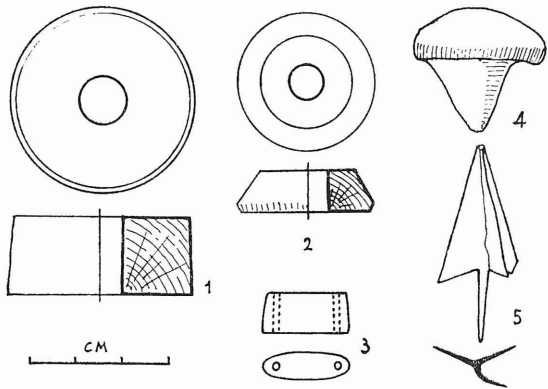

ציור 7

J. W. Crowfoot et al., *Samaria-Sebaste*, III, London 1957, p. 415, ¹⁸

Fig. 96: 5

שני פלכי העץ (ציור 7 : 1—2), פקק הטיץ (ציור 7 : 4) והחרוז (?) העשוי אבן ירוקה (ציור 7 : 3).

שרידי־האריגים מועטים הם ופשוטים. הם עשויים ברובם פשתן, ורק מקצתם — מצמר צבוע (לוח ה, 2). שרידי־הסלים נמצאו במצב פגום מאוד (לוח ה, 2). הם עשויים נצרי־תמרים, ודרך קליעתם דומה לזו של הסלים והמחצלות הרבים שנמצאו במערת־האיגרות בנחל חבר. החבלים הם משני סוגים: (א) מנצרים מפותלים בעובי שונה (לוח ז, 1); (ב) מסיבים קלועים, ששימשו בעיקר לידיעות סלים (לוח ה, 3).

מ ט ב ע ו ת . נמצאו שני מטבעות, והם:

1. מטבע־ברונזה של בר־כוכבא (לוח ו, 1 : 1)¹⁹.

פנים: על־הגפן והכתובת: "לחרות (ירושלם)".

אחור: עץ־תמר והכתובת: "שמעון".

11.37 גר', 23 מ"מ.

אין תאריך על מטבע זה ומקובל לייחסו לשנה השלישית של המרד.

2. מטבע־ברונזה של העיר צור (לוח ו, 1 : 2)²⁰.

פנים: פרוטומי של טיכ, הפונה ימינה, מעוטרת כתר חומה

אחור, עץ תמר, ומסביבו הכתובת: [M]HTPOHOAEWC IE[PAC]

משני צדי העץ התאריך $\Gamma \text{NC} = 253 = 127/8$ לספח"נ.

שיירי־מזון²¹. גרעיני־התמרים הם משרידי־המזון המצויים ביותר בכל המערות, והם מעידים על גידול־תמרים בעין־גדי. התמרים המועטים שנמצאו על בשרם המפוחם והנגוסים בחלקם הם מיוחדים במינם (לוח ז, 2 : 7—9). אף הרימונים מרובים כאן מאוד, וקליפותיהם נמצאו לעתים כמעט בשלמותן (לוח ז, 2 : 10—12). נדירים יותר הם החרובים, קליפות האגוזים והשקדים (לוח ז, 2 : 1—4). קליפות מסוג מיוחד (לוח ז, 2 : 13—15) הוגדרו על־ידי ד"ר ד. זיצ'ק כקליפות פנימיות של הפירות של דקל הדום המצרי.

19. א. רייפנברג, מטבעות היהודים, ירושלים תש"ח, מס' 204 a; השווה: Hill,

BMC, Palestine, Pl. XXXVII: 7—10, pp. 311—313

20. מטבע זה זוהה על־ידי מר יעקב משורר. השווה: Hill, BMC, Phoenicia, Pl.

XXXII: 2—3, pp. 265—267 (עם תאריך אחר).

21. תודת המחבר נתונה לד"ר ד. ו. זיצ'ק, שבדק את שיירי־המזון וכתב את

הרשימה הנפרדת.

בשתיים מהן נשתמרו הזרעים. נלקטו גם גלעיני־זיתים ונמצאו עצמות של חיות ועופות, ששימשו מזון לתושבי המערה. אין בידנו להבחין בשרידי־המזון השונים לפי תקופותיהם, אבל יש להניח, שרובם מתקופת בר־כוכבא.

סיכום

מערת־הבריכה בנחל דוד לא היתה מערת־מגורים במשמעותה הרגילה של המלה, ולא מקלט לרועים ולצאנם, אלא אחת מאותן המערות הטבעיות, שנתגלו במדבר יהודה ושימשו מקלט לנרדפים, למורדים במלכות או למת־בודדים ולמסתתרים מסיבה זו או אחרת. מקומה במרומי הצוקים ופתחה הנסתר מעין רואה מקנים לה את הסגולות הדרושות למקום־סתר. בפעם הראשונה גרו בה אנשים אי־פעם בשליש האחרון של האלף הרביעי לפסה"נ. אין לך כמעט מערה באיזור של מדבר יהודה שלא היתה מיושבת בפרק־זמן זה במידה מרובה או מועטת. הדבר מסתבר מתוצאות הבדיקות של כל המשלחות בנחל דוד, נחל חבר, נחל משמר ונחל צאלים. תופעה תמוהה זו קשורה אולי באירועים מדיינים־חברתיים חשובים, שפקדו את המרכז היישובי של אותה תקופה בעין־גדי ושגרמו לבריחתם של תושבי האיזור למערות אלו. ואולם לא כאן המקום לדון בבעיה זו.

מאז עברו כ־2500 שנה, לערך, בלא שהמערה שימשה למגורי־אדם. גם בעין־גדי עצמה ובסביבתה הקרובה לא נמצאו עד כה שרידים, שיעידו על יישוב במקום בתקופת־הברונזה ובתקופת־הברזל א'. השערתו של הד"ר אהרוני²², שאולי מערת־הבריכה היא אותה המערה שבה התחבאו דוד ואנשיו (שמ"א כד), מוטעית היא, כי לא נמצאו בה בזמן חפירתנו אף חרס אחד שאפשר לייחסו לתקופת־הברזל א'. הממצאים מעידים, שרק במאה השביעית לפסה"נ שכנו שוב אנשים במערה. היה זה בזמן שבעין־גדי הסמוכה נתקיים יישוב משגשג, כפי שהראו החפירות האחרונות שנערכו שם על־ידי הפרופ' מור. לפי שעה אין לנו ידיעות על המסיבות, שהניעו את האנשים לחפש להם מקלט במערה. יש לציין, שמערת־הבריכה היא היחידה מבין המערות באיזור שנבדקו על־ידי המשלחות, שנתגלו בה ממצאים מן התקופה הישראלית²³.

22. אהרוני, שם (למעלה, הערה 2), עמ' 45.

23. להוציא מערה אחת בנחל משמר, שנבדקה בזמן האחרון ושלדברי מר פ. ברי־אדון נמצאו בה חרסים ישראליים.

ושוב עברו מאות שנים עד שהמערה יושבה מחדש, והפעם ידוע לנו, מי היו האנשים ומה הניע אותם להפש מקלט במערה. שני המטבעות שנמצאו בה — אחד של בר־כוכבא ואחד של צור — קובעים בוודאות, שישבו במערה בימי מרד בר־כוכבא. היה זה בסוף ימי המרד, ערב התמוטטותו, כשהמשפחות הנכבדות של עין־גדי נמלטו אל המערות שבסביבה, כדי להינצל מקלגסי הרומאים. אחת המשפחות האלה בחרה לעצמה את המערה שבקצה נחל דוד כמקום מפלטה. בני המשפחה התכוננו בעוד מועד לימי־חירום אלה. הם בנו בריכה משוכללת בתוך המערה, כדי לאגור בה מים לעת מצור, והציבו כדי־ממגורה ענקיים לאגירת מזון. הם התגוררו במערה זמן ממושך למדי, אם לשפוט על־פי מצבר־השרידים, שהוא ברובו מתקופה זו.

דומה, שגורל האנשים שהסתתרו במערה זו היה שונה מגורל אחיהם, שברחו אל מערות נחל חבר ומצאו בהן את מותם. במערת־הבריכה לא נמצאו שלדי־אדם, גם לא הפצים בעלי ערך, ואף לא תעודות כתובות. נראה הדבר, שבריכת־המים הצילה אותם מצמא, ובשעת הצורך יכלו לצאת מן המערה ולחפש מזון. מאחר שיש לשער, שאנשים, שהיה ביכלתם להתקין בריכה משוכללת במקום כה קשה, היו אנשים אמידים מנכבדי העיר, הרי מסתבר, שאף הם לקחו עמם בשעת הבריחה חפצי־בית ודברי־ערך אל המערה, כפי שעשו פליטים אחרים; ואם לא נותר מהם דבר, חוץ מן החומר שהובא כאן, סימן הוא, שפליטי־החרב עברו בשלום את תקופת הזעם, ובעזבם את המערה לקחו עמם כל דבר שהיה ראוי לקחתו.

ב . מערות־קברים בנחל דוד

המהלך בחלקו התחתון של נחל דוד, בכיוון למפל־המים, רואה מימנו בצוק של החוואר הלבן שורה של פתחים וכוכים, שעל משמעותם לא עמדו קודם־לכן (לוח ח, 1). הגענו אליהם בעזרת חבלים וסולמות־חבלים וניקינו כמה מהם. התברר, שאלה הן מערות קטנות, ששימשו לקבורה, מהן לקבורה ראשונה ומהן לקבורה משנית. הסלע הפריך והנקבובי, שלפעמים אינו אלא קונגלו־מראט של צורות־אבנים בלבד, הוא חדיר למים, וכתוצאה מכך לא שרר במערות אלה היובש, שהוא אפייני כל־כך למערות האחרות במדבר יהודה. הרכיבות שחדרה אליהן פגעה בחמרים האורגאניים שהיו בקברים בצורה חמורה ביותר. דין־וחשבון מלא על התגליות במערות אלו יפורסם בהזדמנות אחרת. כאן יובאו עיקרי הדברים, שנמצאו בשש המערות שנחפרו.

1. מערת־קברים זו היא בת ארבעה חדרים. רק בחדר השלישי, שמיוחד לו עמוד־הסלע שנשאר באמצעו, נמצאו קברים באתרם. היו אלה 4 ארונות־קבורה מעץ, שכוסו במשקע לבן. כל ארון עשוי מארבעה קרשים בלבד, שהיו רקובים לגמרי ונהפכו לאבק. כמו־כן נרקבו כמעט כל העצמות, פרט לכמה שברי גולגלות.

2. תא קטן, החצוב מתחת לקבר הנ"ל. הוא שימש כבית־קיבול, שלתוכו נורקו עצמות ללא סדר ועמן גם כלי־המנחה השונים שהושמו עם המתים, כגון: פכיות־חרס, נרות, תרוד־ברונזה, שתי קעריות־עץ ועוד.

3. מערה זאת נמצאת משמאלן של הנ"ל. היא חדר (גדלו: 2.50×4.40 מ'), שברצפתו שקוע בור מרובע (1.00×2.70 מ'). גם מערה זו שימשה, כנראה, לליקוט עצמות. נמצאו בה כ־100 גולגלות, מהן מסודרות בקבוצות, וערימות של עצמות. כמו־כן נתגלו בה כלים שונים, כגון: בקבוקי־חרס דמויי־כישור, פכיות, נרות־חרס, שני תרודי־ברונזה ועוד.

4. מערה זו, שגדלה 3.30×3.50 מ', נמצאת בערוץ שממערב לקבוצת־המערות הנ"ל. נתגלו בה שרידים של ארונות־עץ, שנשברו בלחץ עיי־המפולת ונרקבו בחלקם מחמת הרטיבות. בארונות אלה קברו קבורה ראשונה, ולאחר־מכן הוסיפו והטמינו במערה שלדים ללא סדר. בארון אחד הוטמנו שבע גולגלות. על הרצפה היו פזורות הרבה גולגלות ועצמות. לציון מיוחד ראוי ארון אחד, שהוא מעוטר עיטורים מעשה־תשבץ ומכוסה מכסה גמלוני. התשבצים עשויים עצם ומיני עצים בדגמים של עיגולים, שושנים ורימונים (לוח ת, 2). באחד הארונות, שהיו בו עצמות לקוטות, מצאנו עדות ברורה למנחת־מזון למת. בפינת הארון עמדו ספל וקערית־עץ, ולידם — שרידים של סל־נצרים ועיר עם קליפות של שני רימונים ושני אגוזים. בארון אחר נמצא שלד שלם, שהיה עטוף תכריכים שנתפוררו לגמרי. ורגליו נעולות געלי־עור. אחת הנעליים נשתמרה במצב תקין למדי. היא משורכת שרוכים, קשורה בסרט ומקושטת בדגמי־תפרים שונים.

5. מערה סמוכה למערה הנ"ל, שגדלה: 3.15×3.10 מ'. היתה בה מפולת ולא ניתן לנקותה בשלמותה. נמצאו בה כמה גולגלות, קבוצה של סירי־בישול ובקבוק־זכוכית.

6. מערה קטנה מאוד, ממערב לכל המערות הקודמות. לא נמצאו בה אלא כמה שברי־כלים, ביניהם שבר של קערת־בהט.

ה ת א ר י ך . כלי־חרס מעין אלה שנתגלו בקברים הנ"ל מצויים, בדרך־כלל,

גם בקברים היהודיים של ירושלים מתקופת בית שני. כל הנרות אפייניים לסוף התקופה ההלניסטית (המאות הב'—הא' לפסה"נ) וכן הבקוקים דמויי-הכישור. אמנם שאר הכלים (הפכיות, הקערות וסירי-הבישול) שכיחים גם בתקופת בית-הורדוס (המאה הא' לפסה"נ), אבל הם הוכנסו לשימוש בתקופה קדומה יותר. יש לציין, שלא נמצא אף נר מסוג הנרות המכונים "נרות הירודיאניים"; ומשום כך אפשר, כמדומה, לייחס את כל הממצא בקברים הנדונים, לכל המאוחר, למאה הא' לפסה"נ, קודם ימי הורדוס. יש להטעים, שהחפירות והסקר, שנערכו בעין-גדי עצמה, העלו, שתקופת-השגשוג של המקום חלה בימי אלכסנדר ינאי (103—70 לפסה"נ), ואילו מתקופת בית-הורדוס לא נמצאו אלא שרידים מועטים, שאינם מאפשרים, לפי שעה, לקבוע את מקום היישוב בזמן ההוא²⁴. יוצא אפוא, שמערות-הקברים שימשו את תושבי עין-גדי בתקופת-החשמונאים.

הידוש מעניין נתחדש בחפירות במערות עין-גדי, והוא — ארונות-העץ²⁵. אמנם ידענו על השימוש בהם מן המקורות הספרותיים וממסמרות-הברזל שנמצאו בקברים רבים, אבל עד כה לא נתגלו בארץ ארונות כאלה.

24. ידיעה בעל-פה, שנמסרה לי על-ידי הפרופ' ב. מור.

25. גם במערת-קבורה אחת, שנחפרה זמן-מה קודם-לכן על-ידי הפרופ' י. ידן

מצפון לנחל דוד, נמצאו שרידים של ארונות-עץ.