

בסמוך לקיר של הסלע הדרומי ולאורך הקיר המערבי של החצר, ששרידין מנעו את הדרדרותו של מצבר העפר למטה. במקומות אלה, שנתכסו ע"י עיי מפולת, נשתמרו השרידים הארכיטקטוניים, שמהם אפשר לעמוד על צורת הבניין. בזמן המצומצם שעמד לרשותנו לא היה סיפק בידינו לחשוף את כל השרידים.

מתוך מה שנתברר משרידי הבניין הגלויים מזמן ומאלה שנחשפו עתה יש להסיק, שכל חלקי הבניין העליון — הקירות והעמודים — בנויים אבני גיר חולי, שהובאו מן הסביבה, הנוחות יותר לעיבוד מאבן של מצדה. לעומת זה בנויים קירות המרתף מאבני המקום, שעובדו בפטיש בלבד. הבניין על כל חלקיו טויח בטיח בפנים ובחוץ. הטיח נפל מרוב חלקי הבניין הגלויים וכן נשחתה צורתן של רבות מאבני החול בהשפעת הפעולה ההרסנית של הרוחות והגשמים. כמה מהן מכורסמות וחלולות לגמרי. על אותם חלקי הבניין, שנתכסו עפר, נשתמר הטיח במצב טוב למדי.

הטיח עשוי בדרך כלל שלוש שכבות. השכבה הראשונה מורכבת מחול גס וסיד, עביה 2—3 ס"מ ולעתים גם יותר מזה, והיא הושמה ישר על גבי האבן. יש והטיח הגס הזה חוזק בקני סוף או בחבלים של סוגי צמחים. השכבה השנייה עשויה תערובת של חול דק וסיד ועביה 1—2 ס"מ. שכבת הטיח העליונה, שעביה רק 0,3 ס"מ, עשויה מחומר מנופה ועדין ביותר, שיש בו מתכונות הסטוקו. בטיח עדין זה נעשו הדגמים המכוירים והעיטורים הצב"עוניים. הצבעים שהשתמשו בהם הם מצבעי הטמפרה. יש ועל מצע ישר וחלק שמו רק את שתי שכבות הטיח האחרונות.

הקירות החיצוניים

משלושת קירותיו החיצוניים של הבניין (במזרח, בצפון ובמערב), נשארו רק הקירות של קומת המרתף, הבנויים בקצה של מדרגת הסלע ממש. עביים 85 ס"מ, והם נשתמרו בצפון ובמערב כמעט עד מפלסי רצפת הבניין ואילו הקיר המזרחי הרוס בחלקו הגדול. מן הקירות העליונים נשתמר באתר רק החלק התחתון של חצי עמוד דבוק בפנימו של הקיר המערבי, הראשון שלפני קיר הסלע שבדרום (לוח י', 4). באותו מקום נמצאו גם חוליות אחדות וכותרת של עמוד דבוק חיצוני, התקועות בעפר באלכסון זו ע"ג זו במצב נפילתן. שאמנם היו עמודים דבוקים בקירות החיצוניים מסביב — יש ללמוד לא רק מתוך שרידים אלה, אלא גם משורת חצאי העמודים

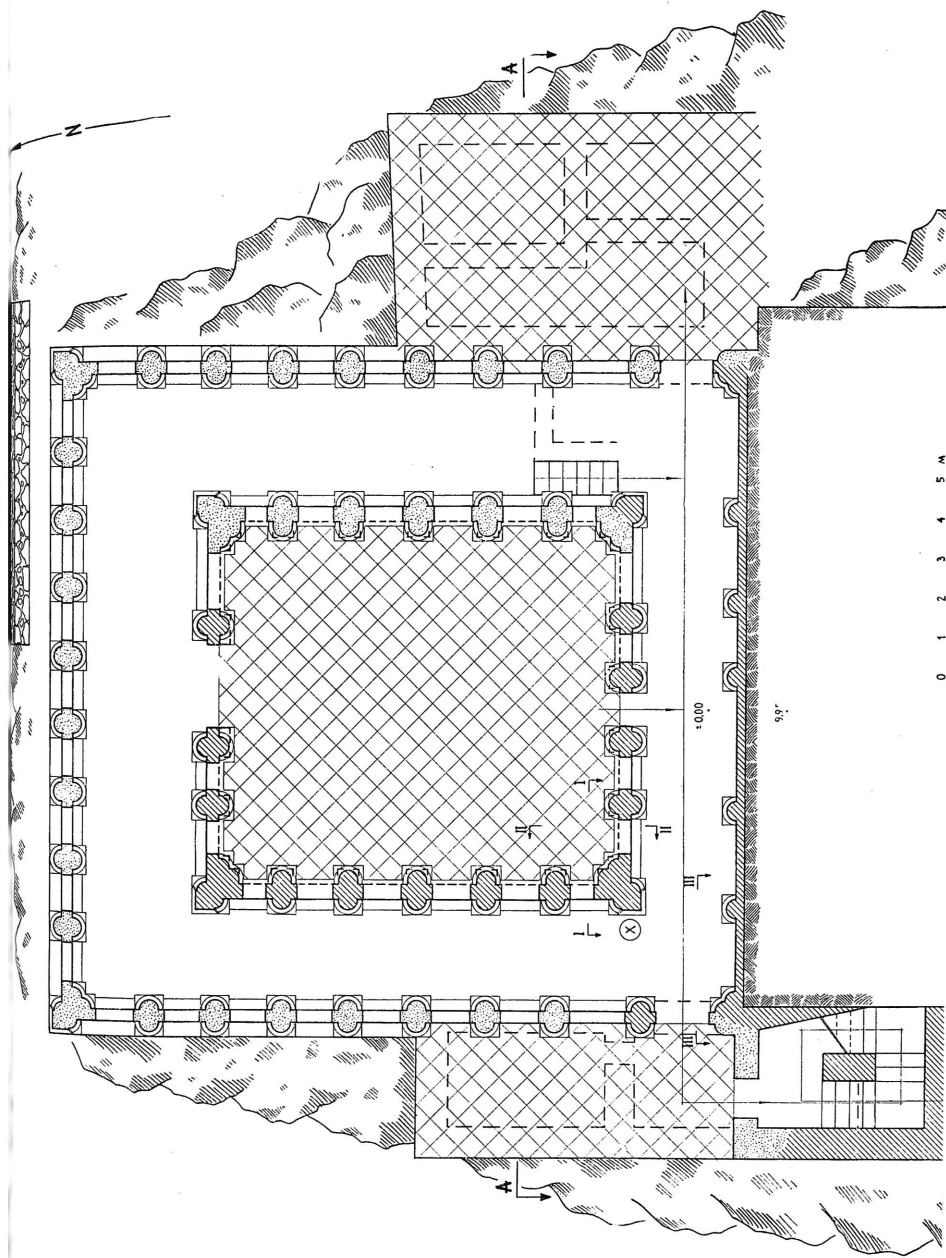

ציור 13. המדרגה התחתונה: תכנית בניין העמודים

הדבוקים לקיר של הסלע הדרומי. בקיר זה שארכו 16.30 מ', מסודרים חצאי עמודים בששה רווחים בלתי שווים (1.88 — 3.42 מ' ממרכז למרכז). בשני קצות הקיר נמצאים זוגות של רבעי עמודים, המהווים את הפינות הפנימיות של הבניין מצד דרום. בכל אחת מהפינות מכוון רבע העמוד האחד לטור חצאי העמודים שבקיר הסלע, ואילו רבע העמוד השני מכוון לטור העמודים הפנימיים, שהיו דבוקים בקירות הניצבים לקיר הסלע.

פני קיר הסלע שבין העמודים⁷⁶ יושרו וצופו בשכבה של אבני גוויל קטנות (שעביין 20 ס"מ בערך), הבנויות בטיח ומטויחות בטיח. טיח זה נשתמר בכמה מקומות עד ראש העמודים, (לוחות ד', 2; י"ג, 1), והודות לכך מסתמן הקו העליון של קיר הסלע כמעט לכל ארכו. העמודים, הדבוקים לקיר זה, נשתמרו יותר משאר חלקי הבניין מכיוון שהיו צמודים לסלע ונתכסו בחלקם הגדול עפר. מרבעי העמודים שמצד מזרח נשתמר הגזע המחורץ של אחד מהם בכל גבהו, ואילו הכותרת חסרה. שני העמודים הבאים חסרים, אך מקומם בקיר ניכר, ויש להניח, שחלקיהם התחתונים, המכוסים עפר, נמצאים באתר. מתוך העפר התבלטו ראשיהם של שאר העמודים וכן הכותרות שלהם. חוליות האבן העליונות, שהטיח שלהן נקלף, נפגעו קשה, ואילו הכותרות עצמן סבלו רק מעט מן הרוחות והגשמים.

בחפירת בדיקה ליד הקיר בריווח העמודים הראשון מצד מערב הגענו עד לרצפת הבניין. נחשפו הבסיסים והחוליות התחתונות של שני רבעי העמודים בפניה, שנהרסו בחלקם. ציפוי הטיח שעליהם נשתמר בחלקו היטב ובחלקו נפגע. העמוד השני מצד מערב עומד במלוא גבהו ונשתמר במצב טוב מאוד. הקיר שבין העמודים מטויח ומעוטר בצבעים. קרוב לוודאי, שגם שאר שני העמודים לצד מזרח, המכוסים ברובם עפר, נשתמרו בשלמות. להלן יבוא תיאור מפורט של העמוד השני ממערב, שנתגלה בשלמותו. מתוך כך אפשר ללמוד על כל שאר העמודים בבניין זה בכל הנוגע לסגנון הכותרות, פרטי הצורות של הגזעים והבסיסים, דרכי הקונסטרוקציה והמידות, פרט למידת הגובה השונה בעמודים שבחצר (לוח י', 1; ציור 14).

גובה העמוד כולו 4.51 מ', מזה 21 ס"מ הבסיס, 3.34 מ' גזע העמוד ו־60 ס"מ הכותרת. העמוד אחוז בתוך שכבת הציפוי הצמודה לסלע ובולט

76 בכל מקום שמדובר כאן על "עמוד" הכוונה היא למחצית העמוד, הדבוקה לקיר.

הכינויים "עמוד" ו"חצי־עמוד" משמשים כאן — לשם פשטות — בערבוביה.

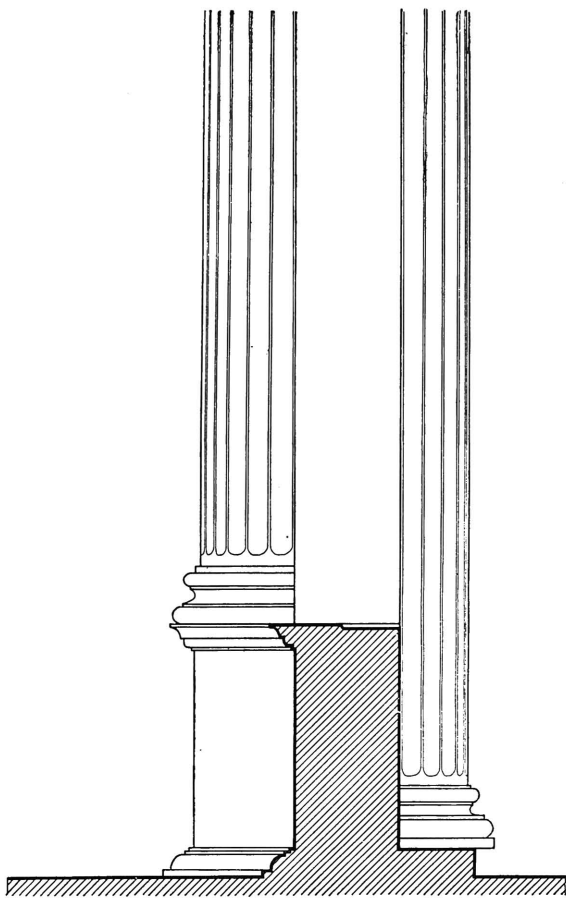
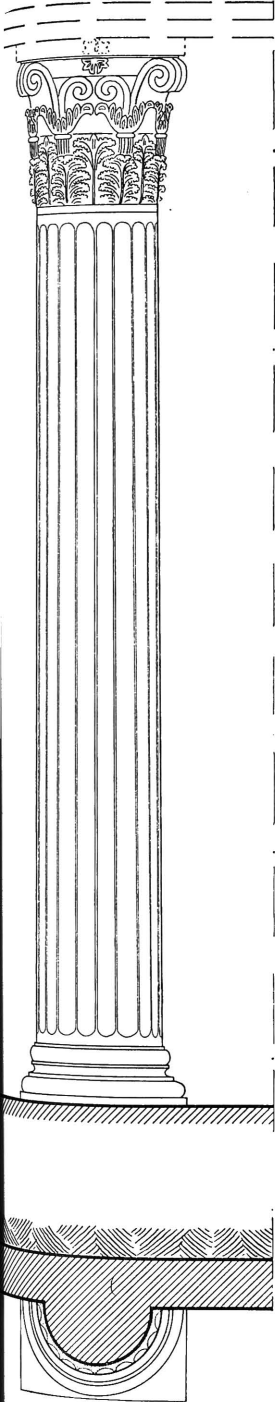

0 50 100 cm.

ציור 15 א'. חתך בקיר הפנימי המקיף את החצר

ציור 14. חזית וחתך של עמוד א' דבוק בקיר

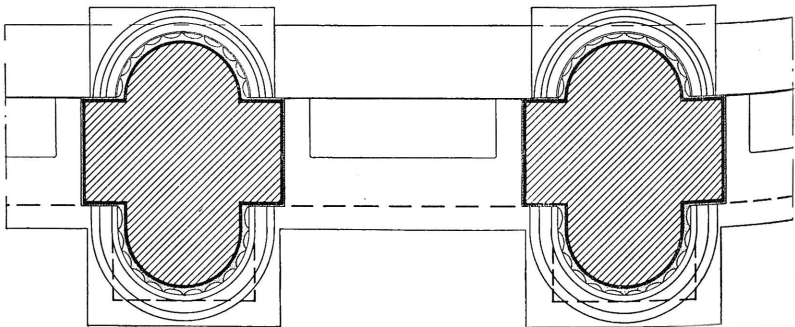
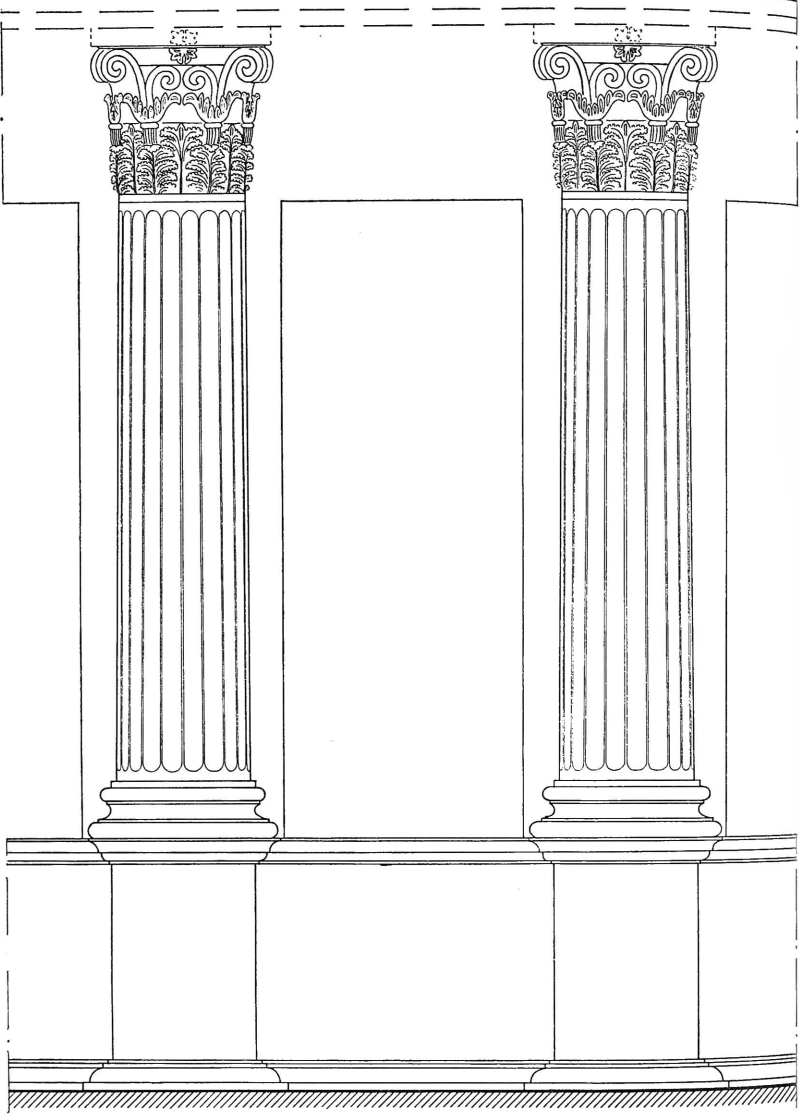

לפניה במידת חצי קטרו, כלומר, 26 ס"מ בממוצע (כולל שכבת הטיח). היאח-
 זות זו מבטיחה לעמודים את היציבות, שהיתה חסרה להם, אילו נשענו על
 הסלע בלבד. לבסיס האטי פרופיל נאה ומלאכת הכיור הסטוקו, המכסה אותו,
 עשויה למופת (לוח י', 3). טבלת הבסיס המרובעת שקועה בחלקה בתוך רצפת
 הטיח. קטרו של גזע העמוד 53 ס"מ, והוא הולך וצר רק במעט כלפי מעלה
 בקווים ישרים. הוא בנוי חוליות אבנים חלקות, המצופות שכבת טיח עבה
 באופן מיוחד (4 ס"מ). בטיח זה חרוצים על מחצית היקף המעגל עשרה
 חריצים רחבים ומעוגלים, לכל גובה הגזע, והם מסתיימים למעלה ולמטה
 בצורת חצאי עגולים בקירוב. רוחב החריצים 7—8 ס"מ, עמקם 20 מ"מ,
 הגבים שביניהם שטוחים, ורחבם הוא 6—7 מ"מ.

הכותרת המורכבת משתי אבנים עשויה בסגנון הכותרות הקורינתיות
 על כל חלקיהן (לוח י', 2). הוצאתה לפועל נאה למדי. למרות מה שהאבן היא
 חולית ונקבובית השכילו לגלף בה עיטורים עדינים. שני טורים של ארבעה
 עלי אקאנתוסים מקיפים אותה מלמטה. החיתוכים הקטנים בקצותיהם של
 עלים אלה משווים להם צביון מיוחד. מבין העלים העליונים יוצאים גבעולים
 מחורצים, המסתיימים בגביעים, שקצות עליהם המפותחים נפגשים זה עם זה.
 מתוך הגביעים יוצאים הלוליינים. שני הלוליינים הקטנים נוגעים זה בזה
 במרכז, ואילו הלוליינים הגדולים, העולים אל פינות האבאקוס, שבורים
 וחסרים. במרכז האבאקוס הקעור, העשוי בצורת קימה הפוכה, היתה מגולפת
 בתבליט גבוה שושנת, כפי שאפשר ללמוד מן הכותרת של אומנת הפינה,
 שתואר להלן. שברי שושנת כזו נמצאו גם בנפרד. הכותרות בלבד לא טוּיחו
 בטיח, אלא סוּדו בסיד לבן. למרות זאת לא ניזוקו, הואיל והן עשויות אבן
 חול, שהיא קשה יותר מחוליות העמודים.

הקיר המטוּיח, שנחשף בין שני העמודים, מקושט בחלקו התחתון
 בציור ספינים (פאנלים) בגובה 1.30 מ'. השטח מחולק לשלושה ספינים,
 ספינים רבועים בצדדים וספין צר באמצע. הספינים מוקפים מסגרות אדומות
 ושחורות, הרקע ביניהם ירוק ולמטה עובר פס אדום רחב. הספין הימני רקעו
 צהבהב, והוא משוח ברובו, בצורה בלתי ריגולארית, בצבע כהה הקרוב
 לשחור. הספין השמאלי צבוע כולו אדום, מקצתו בהיר ומקצתו כהה. הספין
 האמצעי מצויר כחיקוי לאבן השיש בצבעים אדום, ירוק וצהוב. (ציור 16
 111 — 111). הפירת נסיון ליד הקיר שבין העמודים 5—6 מימין הראתה, שגם
 שם צבוע הטיח במעשה ספינים.

קירות החצר

מן הקירות, המקיפים את החצר, נשתמרו בעיקר שרידים של הקיר המערבי והקיר הדרומי. חלק מחזית הקיר מצד מערב היה גלוי לפני החפירה בגובה של 4—6 נדבכים (לוח י"ב, 1). שלושה חצאי עמודים דבוקים בקטע זה של הקיר, המסתיים בצפון אומנת פינה בעלת רבע עמוד מכל צד של הפינה. בקצה הדרומי של הקיר נתגלתה אומנת הפינה כמעט בשלמותה, ועליה נעמוד בפרוטרוט להלן (עמ' 55 ואילך) המרחק בין מרכזי העמודים הוא 1.70 מ' בערך. הם בולטים 28 ס"מ מפני הקיר ובנויים חוליות. בשניים מן העמודים נשתמרו שלוש חוליות, שהתחתונה שבהן עשויה באבן אחת עם הבסיס. צורתם של עמודים אלה היתה כצורת העמודים המטויחים והמחורצים, שתוארו קודם לכן, אלא שכל הטיח מצד זה של הקיר, שהיה גלוי, נפל. הבסיסים האטיים עומדים על נדבך אבנים, מעין סטילובאט, שהוא צר מהבסיס עצמו. הסטילובאט בלט רק מעט מאוד מעל לרצפה. רצפה זו, שהיתה במפלס אחד עם רצפת החצר, חסרה כאן. השטח שבין קיר זה לבין הקיר החיצוני שבמערב, הנהו מתאים למרתף המערבי (רחבו 2.60 מ'), זרוע אבני בנייה וחוליות של חצאי עמודים. לא היה סיפק בידינו לבדוק את השטח ולעמוד על טיבו של המרתף. בחפירה לאורך צדו המזרחי של הקיר בעל העמודים הדבוקים נתברר, שלעומת כל עמוד שבסטיו נמצא בצד החצר אדן מרובע הבולט מן הקיר (לוח י"ב, 3; ציור 15), נחשפו ארבעה אדנים, שעל שלושה מהם עומדים בסיסים של חצאי עמודים, פינת אדנים הרוסה בחלקה בפינה הצפונית-מערבית של החצר ופינת אדנים בפינה הדרומית-מערבית של החצר. על האדנים שבפינה זו עומדים בסיסהם של שני רבעי עמודים צמודים (לוח י"ב, 2), וזו הפינה השלמה ביותר שנתגלתה. אדן נוסף בשורה זו (השלישי בצד צפון), שמקומו ניכר בעפר, לא נחשף. מסתבר אפוא, שבסך-הכל ישנם בקיר זה שתי אומנות-פינה שטוחות בעלות רבעי עמודים, וביניהם חמישה חצאי עמודים ושני רבעי עמודים דבוקים לשני צדי הקיר במרחקים של 1.70—1.83 מ'. עמודים אלה עומדים בצד פנים של הבניין על הרצפה ומצד החצר עומדים הם על גבי אדנים (ציור 15 א').

הקיר הדרומי, ששרידיו היו מכוסים לגמרי עיי עפר, נשתמר לכל ארכו בגובה האדנים. מצד החצר דבוקים אליו ארבעה אדנים בין שני אדני פינות (לוח י"ג 1, 2). בין שני האדנים התיכונים נמצא פתח. מצד הסטיו לא

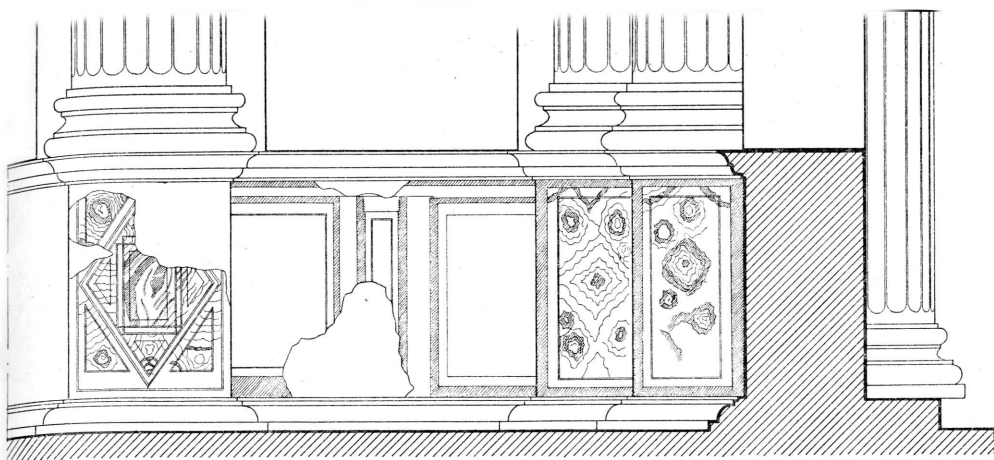

I - I

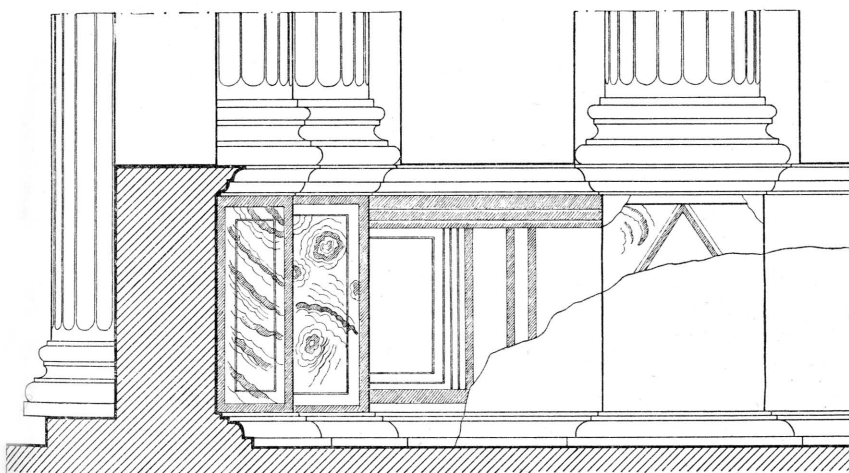

II - II

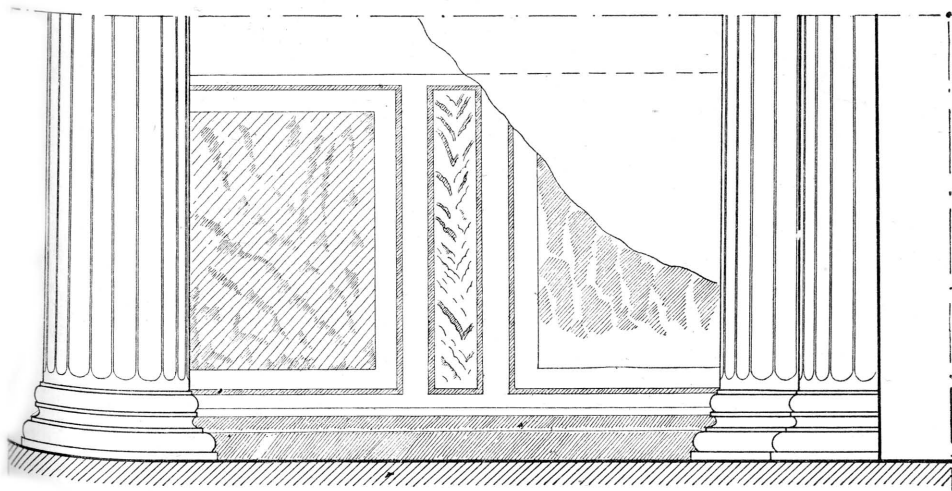

III-III

צור 10. הפנים המשווים בצבע בפניה הדרומית-מערבית של קיר החצר (II-I)
 רעל פני הסלע הדרומי (III); השווה התכנית בצור 13 ולוחות 1, 1' ו"ג, 4, 3

נבדק הקיר, אבל אפשר להניח בוודאות, שיש בו עמודים דבוקים. מן הראוי לציין, שהאדנים ועמם העמודים שהיו מעליהם, אינם מכוונים כלל מול עמודים הדבוקים בקיר הסלע שמצד דרום.

אומנת הפינה.

אומנת הפינה (לוח י"א, 1—3) הדרומית-מערבית של קירות החצר היא שריד רב-רושם בעצמתו ורב עניין ביותר להבנת פרטיו של הבניין. כנראה, הוסיפה אומנה זו לעמוד זמן מה לאחר החורבן הבניין, ואף בהתמוטטה לא נפלה על הרצפה, אלא על גבי מצבר עבה של עיי מפולת ועפר. לאחר מכן נתכסתה שכבת עפר דקה בלבד. היא נמצאה מונחת, מרוסקת לאבני נדבכיה, כשראשה ליד קיר הסלע הדרומי, והיא נוגעת במקום שברה — מעל חוליית הבסיס שעל גבי האדן. החלק התחתון של גוש זה, העומד באתרא, לא נחשף. אומנה זו אינה אלא צירוף האלמנטים השונים במפגש של שני הקירות: חלקי הקירות, שהם גם מזוות החלונות, פינה של אומנה שטוחה ודבוקה מצד הסטיוויים וצמודים לה שני רבעי עמודים, אחד מכל צד, וזוג של רבעי עמודים צמודים בפינה הפנימית של החצר. ארכה הכולל הוא 1.50 מ' ורחבה הכולל — 1.10 מ', גבהה 4.10 מ' בקירוב, כגובה העמודים שליד קיר הסלע. שני צדי הפינה של האומנה מעוטרים "אבני גזית" מעשה חיקוי בטיח. האבנים המדומות מסודרות לסירוגין פתין בנדבך אחד ושני ראשים בנדבך שני. אורך ה"אבן" השלמה 48 ס"מ, גבהה 32 ס"מ, רוחב השולים 2 ס"מ, והזיו השטוח בולט 0.3 ס"מ. צורת ה"אבנים" היא כצורת אבני השולים בעלות הזיו השטוח במרכז, המצויות בבנייני הורדוס. על ה"אבן" שלפני העליונה חרותה (במקום X בציור 13) כתובת יוונית ΓΑΙΟΥΣ ΑΣΚΛΑΑΣ (ציור 21, להלן עמ' 68). מקומה של הכתובת מעורר את השאלה: אימתי נחרתה ומי חרת אותה? לפי כיוון כתיבתה נראה הדבר, שנחרתה בעוד עמדה האומנה על כנה. אם לא ננית, שאומן הסטוקו חרת את שמו במקום גבוה זה (3.10 מ' מעל הרצפה) בשעת עבודתו, הרי אפשר, שעשה זאת חייל רומאי, בעמדו על חורבות הבניין, שנערמו מסביב לאומנה.

(77) איש צבא רומי בשם Gaius Julius Asclas, ששירת במצרים, נזכר בספרו של S. W. Baron, *A Social and Religious History of the Jews*, 1952², Vol. I, p. 404, n. 41.